

Lave-vaisselle

MODE D'EMPLOI

MDP18B10AWWC

Avertissements : Avant d'utiliser ce produit, veuillez lire attentivement ce mode d'emploi et le garder pour une référence future.

La conception et les spécifications sont susceptibles d'être modifiées sans préavis pour améliorer le produit. Consultez votre fournisseur ou le fabricant pour plus de détails.

Le schéma ci-dessus est fourni à titre indicatif. Veuillez prendre en compte l'apparence de l'appareil réel.

LETTRE DE REMERCIEMENT

Merci d'avoir choisi Midea ! Avant d'utiliser votre nouveau produit Midea, il faut lire attentivement ce mode d'emploi pour s'assurer que vous savez comment utiliser les caractéristiques et fonctions offertes par votre nouvel appareil en toute sécurité.

SOMMAIRE

LETTRE DE REMERCIEMENT	01
CONSIGNES DE SÉCURITÉ	02
CARACTÉRISTIQUES TECHNIQUES	09
PRÉSENTATION DE L'APPAREIL	11
GUIDE DE DÉMARRAGE RAPIDE	12
INSTALLATION DE L'APPAREIL	13
INSTRUCTIONS D'UTILISATION	16
NETTOYAGE ET ENTRETIEN	27
DÉPANNAGE	30
MARQUES, DROITS D'AUTEUR ET DÉCLARATION LÉGALE	34
ÉLIMINATION ET RECYCLAGE	35
AVIS DE PROTECTION DES DONNÉES	36

CONSIGNES DE SÉCURITÉ

Usage prévu

- Les consignes de sécurité suivantes visent à prévenir les risques ou les dommages imprévus résultant d'une mauvaise utilisation de l'appareil. Veuillez vérifier l'emballage et l'appareil à l'arrivée pour vous assurer que tout est en parfait état afin de garantir un bon fonctionnement de l'appareil. Si vous constatez des dommages, veuillez contacter le détaillant ou le distributeur.
- Veuillez noter que les modifications ou altérations de l'appareil ne sont pas autorisées pour des raisons de sécurité. Une utilisation non conforme peut entraîner des risques et la perte des droits à la garantie.

Explication des symboles



Danger

Ce symbole indique la présence de dangers pour la vie et la santé des personnes en raison du gaz extrêmement inflammable.



Avertissement sur la tension électrique

Ce symbole indique la présence de danger pour la vie et la santé des personnes en raison de la tension.



Avertissement

Ce symbole indique un danger ayant un niveau de risque moyen susceptible de provoquer la mort ou des blessures graves s'il n'est pas évité.



Mise en garde

Ce symbole indique un danger ayant un faible niveau de risque susceptible de provoquer des blessures mineures ou modérées s'il n'est pas évité.



Attention

Ce symbole indique une information importante (par exemple, un dommage matériel), mais pas un danger.



Respecter les instructions

Ce symbole indique qu'un technicien de service ne doit utiliser et entretenir cet appareil que conformément aux instructions d'utilisation.

Il faut lire prudemment et attentivement ce mode d'emploi avant d'utiliser/de mettre en service l'appareil et le conserver à proximité immédiate du lieu d'installation ou de l'appareil pour toute utilisation future !

 **DANGER : Risque d'incendie/matériaux inflammables**

- **Lorsque vous utilisez votre lave-vaisselle, observez les précautions indiquées ci-dessous :**
- L'installation et la réparation ne doivent être effectuées que par un technicien qualifié.
- Cet appareil est conçu pour un usage domestique et autre utilisation similaire, tels que :
 - les espaces de cuisine dans les boutiques, bureaux et autres environnements de travail ;
 - les fermes ;
 - par des clients dans des hôtels, des motels et d'autres environnements de type résidentiel ;
 - les chambres d'hôtes.
- Cet appareil peut être utilisé par des enfants de 8 ans et plus, et par des personnes ayant une incapacité physique, sensorielle ou mentale, ou manquant d'expérience ou de connaissance si elles sont supervisées ou instruites sur l'usage sécuritaire de l'appareil et si elles comprennent les dangers impliqués.
- Les enfants ne doivent pas jouer avec l'appareil. Le nettoyage et l'entretien réalisables par l'utilisateur ne doivent pas être effectués par des enfants sans surveillance.
- L'utilisation de cet appareil n'est pas prévue pour les personnes (y compris les enfants) dont les capacités physiques, sensorielles ou mentales sont réduites, ou qui manquent d'expérience et de connaissance, à moins qu'elles ne soient surveillées ou n'aient reçu des instructions concernant l'utilisation de l'appareil par une personne responsable de leur sécurité.

- Le matériel d'emballage peut être dangereux pour les enfants !
- Cet appareil est exclusivement destiné à un usage en intérieur.
- Par mesure de protection contre les risques d'électrocution, n'immergez pas l'appareil, le cordon ou la fiche dans l'eau ou dans un autre liquide.
- Veuillez débrancher l'appareil avant de le nettoyer et de procéder à son entretien.
- Utilisez un chiffon doux imbibé de savon doux, puis un chiffon sec pour l'essuyer à nouveau.

Consignes de mise à la terre

- Cet appareil doit être mis à la terre. En cas de dysfonctionnement ou de panne, la mise à la terre réduira le risque d'électrocution en fournissant un chemin de moindre résistance au courant électrique. Cet appareil est équipé d'une fiche avec mise à la terre.
- La fiche doit être branchée dans une prise appropriée qui est installée et mise à la terre conformément à tous les codes et règlements locaux.
- Une mauvaise connexion du conducteur de mise à la terre de l'appareil peut entraîner un risque d'électrocution.
- Consultez un électricien qualifié ou un représentant du service après-vente si vous avez des doutes quant à la bonne mise à la terre de l'appareil.
- Ne modifiez pas la fiche fournie avec l'appareil si elle n'est pas adaptée à la prise.

- Faites installer une prise appropriée par un électricien qualifié.
- Ne malmenez pas la porte ou le panier à vaisselle du lave-vaisselle, ne vous asseyez pas ou ne montez pas dessus.
- Ne faites pas fonctionner votre lave-vaisselle à moins que tous les panneaux de l'enceinte ne soient correctement en place.
- Ouvrez la porte avec précaution si le lave-vaisselle est en marche, car de l'eau risque d'en jaillir.
- Ne placez pas d'objets lourds sur la porte lorsqu'elle est ouverte. L'appareil pourrait basculer vers l'avant.
- Lors du chargement des objets à laver :
 - 1) Disposez les ustensiles tranchants de manière à ce qu'ils ne puissent pas endommager le joint de la porte ;
 - 2) Avertissement : Les couteaux et autres ustensiles pointus doivent être placés dans le panier avec la pointe vers le bas ou en position horizontale.
- Certains détergents à vaisselle sont fortement alcalins. Ils risquent d'être extrêmement nocifs en cas d'ingestion. Évitez tout contact avec la peau et les yeux et éloignez les enfants du lave-vaisselle lorsque la porte est ouverte.
- Vérifiez qu'il n'y a pas de résidus de détergent à la fin du cycle de lavage.
- Ne lavez pas les ustensiles en plastique s'ils ne portent pas la mention « lavable au lave-vaisselle » ou une mention équivalente.
- Pour les articles en plastique non marqués, vérifiez les recommandations du fabricant.

- N'utilisez que les détergents et produits de rinçage recommandés pour lave-vaisselle automatique.
- N'utilisez jamais de savon, de détergent à lessive ou de détergent à lessive à la main dans ce lave-vaisselle.
- La porte ne doit pas être laissée ouverte, car cela augmente le risque de trébuchement.
- Si le cordon d'alimentation est endommagé, il doit être remplacé par le fabricant, son agent de service ou toute autre personne ayant une qualification similaire afin d'éviter tout risque.
- Lors de l'installation, le câble d'alimentation ne doit pas être plié ou aplati de manière excessive ou dangereuse.
- N'altérez pas les commandes.
- L'appareil doit être raccordé à la vanne d'eau principale à l'aide de tuyaux neufs. Les anciens accessoires ne doivent pas être réutilisés.
- Pour économiser de l'énergie, en mode veille, l'appareil s'éteint automatiquement s'il n'est pas utilisé pendant 30 minutes.
- Le nombre maximum de couverts à laver est de 8.
- La pression d'eau maximale admissible est de 1 MPa.
- La pression d'eau minimale admissible est de 0,04 MPa.

Mise au rebut

- En cas de mise au rebut de l'emballage et de l'appareil, veuillez vous rendre dans un centre de recyclage.
Pour cela, coupez le câble d'alimentation et rendez le dispositif de fermeture de la porte inutilisable.
- Les emballages en carton sont fabriqués à partir de papier recyclé et doivent être jetés dans une collecte de vieux papiers en vue d'un nouveau recyclage.
- En veillant à ce que ce produit soit éliminé correctement, vous contribuerez à prévenir les conséquences négatives potentielles pour l'environnement et la santé humaine, qui pourraient autrement être causées par un traitement inapproprié des déchets de ce produit.
- Pour obtenir plus d'informations sur le recyclage de ce produit, veuillez contacter votre bureau municipal local et votre service d'élimination des déchets ménagers.
- **MISE AU REBUT : Ne jetez pas cet appareil avec les déchets ménagers non triés. La collecte séparée de ces déchets est nécessaire pour les traiter correctement.**

CARACTÉRISTIQUES TECHNIQUES

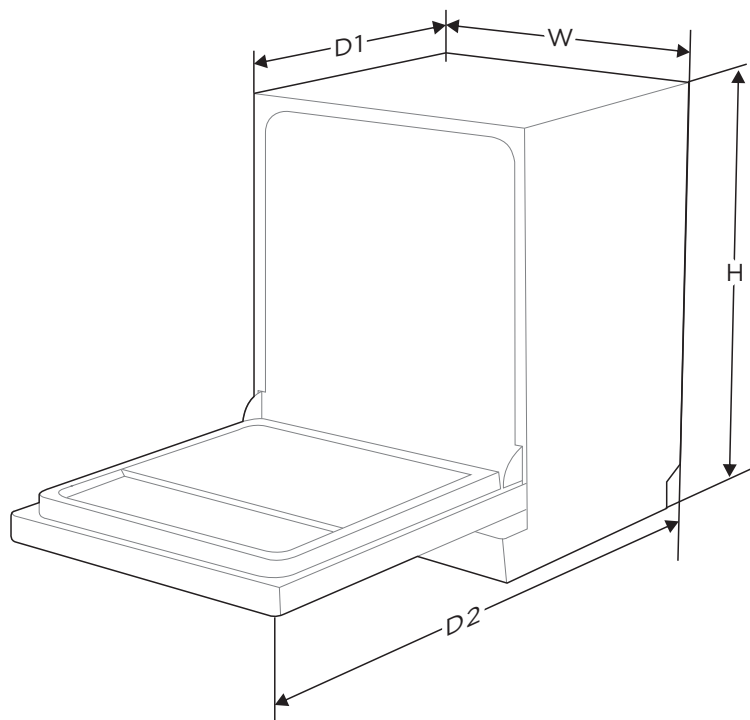

Hauteur (H)	905 mm ou 35,63 po
Largeur (W)	448 mm ou 17,64 po
Profondeur (D1)	600 mm ou 23,63 po
Profondeur (D2)	1 175 mm ou 46,26 po (avec porte ouverte à 90°)

Fiche produit

Fiche de lave-vaisselle domestique conforme à la directive européenne 1016/2010 et 1059/2010 :

Service de table standard	8
Cycle de nettoyage standard	Normal
Consommation d'énergie du cycle de nettoyage standard	0,56 - 0,64 kWh
Consommation d'eau du cycle de nettoyage standard	9,7 - 19 L
Consommation annuelle d'énergie	237 kWh
Niveau de bruit	52 dB(A) re 1 pW
Montage	Portatif
Peut être encastré	Non
Consommation électrique nominale (élément chauffant)	1 000 W
Tension/fréquence nominale	120 V CA ~, 60 Hz
Pression de l'eau utilisée	20-120 psi (140-830 kPa)

PRÉSENTATION DE L'APPAREIL

Appareil

● IMPORTANT

Pour obtenir les meilleures performances de votre lave-vaisselle, veuillez lire entièrement le guide d'utilisation avant de l'utiliser pour la première fois.

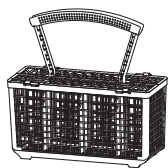
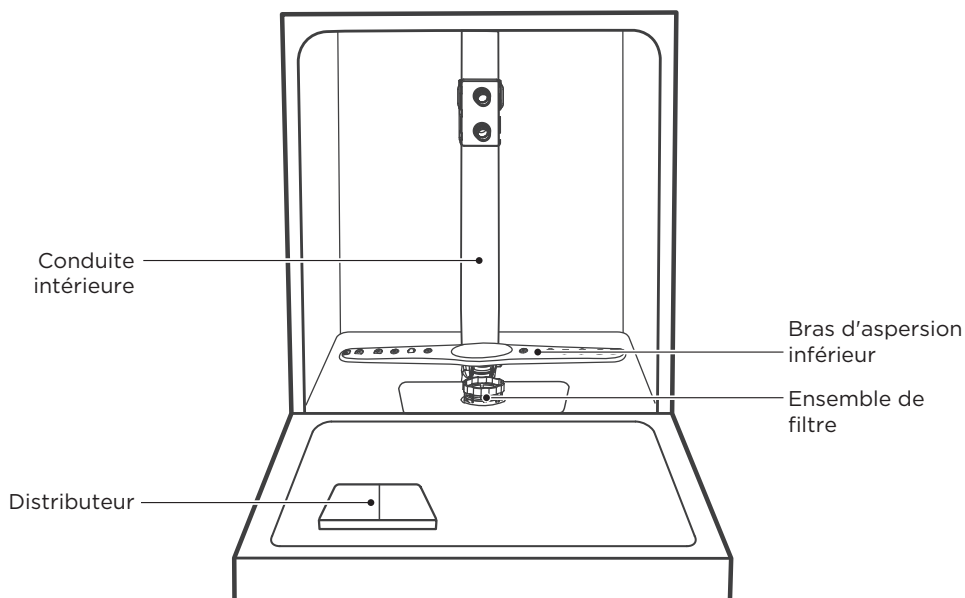

Panier à couverts

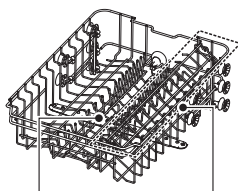

Panier supérieur

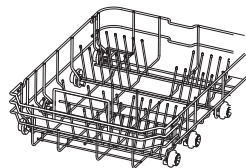

Panier inférieur

● REMARQUE

Les photos ne sont fournies qu'à titre indicatif, les modèles peuvent être différents.

GUIDE DE DÉMARRAGE RAPIDE

Pour connaître le mode d'emploi en détail, veuillez lire le contenu correspondant dans le manuel d'utilisation.

1. Installez le lave-vaisselle.

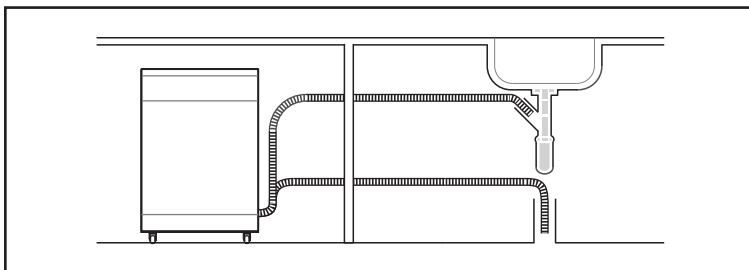

2. Enlevez les plus gros résidus de la vaisselle.
Évitez de princer.



3. Chargez les paniers.

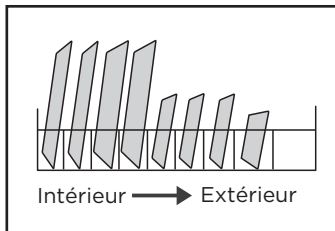

4. Remplissez le distributeur de détergent et de produit de rinçage.

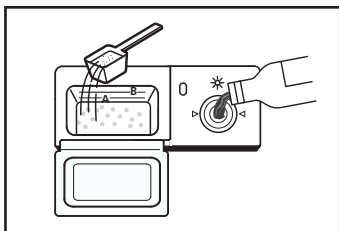

5. Sélectionnez un programme approprié et démarrez le lave-vaisselle.

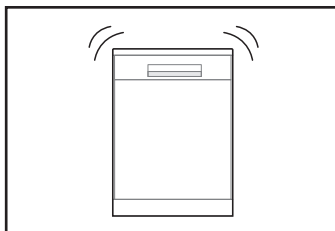

INSTALLATION DE L'APPAREIL

⚠ AVERTISSEMENT



Risque d'électrocution

Il faut couper l'alimentation électrique avant d'installer le lave-vaisselle. Le non-respect de cette consigne peut entraîner la mort ou une électrocution.

⚠ Attention

L'installation des tuyaux et équipements électriques doit être effectuée par des professionnels.

À propos du branchement électrique

⚠ AVERTISSEMENT

Pour la sécurité personnelle :

Il ne faut pas utiliser de rallonge ou d'adaptateur de prise avec cette machine. Il ne faut jamais couper ou enlever la broche de mise à la terre du cordon d'alimentation.

Exigences électriques

Il faut consulter la plaque signalétique pour connaître la tension nominale et brancher le lave-vaisselle à une alimentation électrique appropriée. Utilisez un fusible requis de 10 A/13 A/16 A, un fusible temporisé ou un disjoncteur recommandé et prévoyez un circuit dédié pour cette machine.

Branchement électrique

Assurez-vous que la tension et la fréquence de l'alimentation correspondent à celles indiquées sur la plaque signalétique. La fiche doit être branchée uniquement dans une prise électrique correctement mise à la terre. Si la prise électrique à laquelle la machine doit être branchée n'est pas adaptée à la fiche, il faut remplacer la prise plutôt que d'utiliser un adaptateur ou quelque chose de similaire qui pourrait provoquer une surchauffe et des brûlures.

⚠ Il faut s'assurer qu'une mise à la terre adéquate est en place avant l'utilisation

Positionnement de l'appareil

Placez l'appareil à l'endroit souhaité. L'arrière de l'appareil doit être placé contre le mur arrière et les côtés contre les armoires ou les murs adjacents. Le lave-vaisselle est équipé de tuyaux d'alimentation et de vidange d'eau qui peuvent être installés à droite ou à gauche afin de faciliter un positionnement correct.

Approvisionnement et évacuation de l'eau

Raccorder l'unicouple au robinet

Fixez l'unicouple à l'adaptateur de robinet en suivant les trois étapes ci-dessous :

1. Appuyez sur le collier de verrouillage situé en haut de l'unicouple.
2. Placez l'unicouple complètement sur l'adaptateur du robinet.
3. Relâchez le collier de verrouillage.
L'unicouple doit maintenant être verrouillé sur l'adaptateur du robinet.

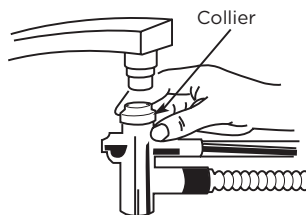

Retirer l'unicouple du robinet

1. Coupez l'eau froide.
2. Avant de déconnecter l'ensemble de l'unicouple du robinet, il convient de réduire la pression de l'eau en appuyant sur la touche rouge de réduction de la pression située sur l'unicouple.

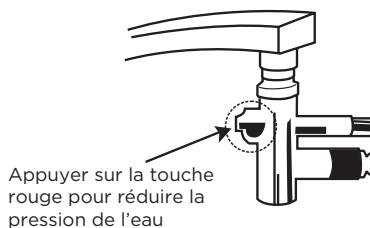

3. Appuyez sur le collier de verrouillage et retirez l'unicouple du robinet.



Raccordement des tuyaux de vidange

Insérez le tuyau d'évacuation dans une conduite d'évacuation d'un diamètre minimum de 37 mm ou 1,47 po ou laissez-le couler dans l'évier, en veillant à ne pas le tordre ou le comprimer. La hauteur de la conduite d'évacuation doit être inférieure à 1 000 mm ou 39,37 po. L'extrémité libre du tuyau ne doit pas être immergée dans l'eau afin d'éviter tout reflux de celle-ci.

! Veuillez fixer solidement le tuyau de vidange dans la position A ou la position B

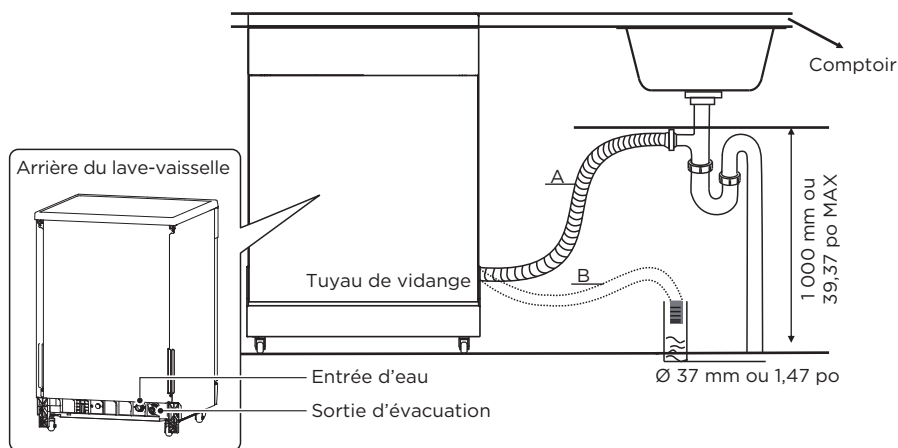

Comment vidanger l'eau restant dans les tuyaux

Si le raccordement à la conduite d'évacuation est placé à une hauteur supérieure à 1 000 mm, de l'eau excédentaire peut rester dans le tuyau d'évacuation. Il faut alors vider l'eau du tuyau dans une baignoire ou un autre récipient approprié placé à l'extérieur et plus bas que l'évier.

Évacuation de l'eau

Raccordez le tuyau de vidange de l'eau. Le tuyau de vidange doit être correctement raccordé pour éviter les fuites d'eau. Veillez à ce que le tuyau de vidange d'eau ne soit ni plié ni écrasé.

Tuyau de rallonge

Si vous avez besoin d'une rallonge du tuyau de vidange, assurez-vous d'utiliser un tuyau de vidange de même type. Sa longueur ne doit pas dépasser 4 mètres, sinon le nettoyage du lave-vaisselle risque de ne pas être optimal.

Raccordement au siphon







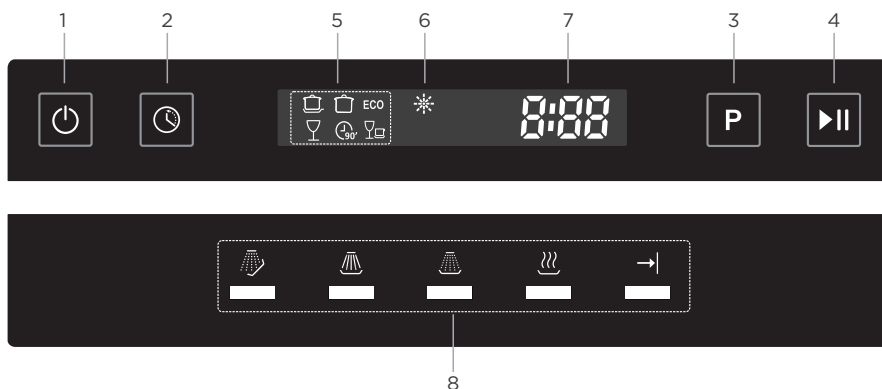







Le raccord de vidange doit se trouver à une hauteur inférieure à 1 000 mm (maximum) du bas du lave-vaisselle.

INSTRUCTIONS D'UTILISATION

Panneau de commande



		Description
N° 1	Alimentation	<ul style="list-style-type: none">Appuyez sur cette touche pour mettre votre lave-vaisselle en marche, l'écran s'allume.
N° 2	Retardez la mise en marche	<ul style="list-style-type: none">Appuyez sur la touche Délai pour augmenter le délai avant de la mise en marche. Temporisez un cycle jusqu'à 24 heures par blocs d'une heure. Après avoir réglé le délai, appuyez sur la touche Démarrer/Mettre en pause pour démarrer.
N° 3	P Programme	<ul style="list-style-type: none">Sélectionnez le programme de lavage approprié, le voyant du programme sélectionné s'allume.
N° 4	Démarrer/Annuler	<ul style="list-style-type: none">Pour démarrer le programme de lavage sélectionné. Appuyez sur la touche pendant 3 secondes pour annuler le programme lorsque le lave-vaisselle fonctionne.

		Description
N° 5	 Intensif	<ul style="list-style-type: none"> Pour les articles très sales, notamment les casseroles et les poêles. Avec de la nourriture séchée.
	 Normal	<ul style="list-style-type: none"> Il s'agit du programme standard adapté aux charges normalement sales, telles que les casseroles, les assiettes, les verres et les poêles peu sales.
	ECO  ÉCO	<ul style="list-style-type: none"> Pour les articles sales tels que, les marmites, les assiettes, les verres et les casseroles légèrement sales.
	 Verre	<ul style="list-style-type: none"> Pour la vaisselle et les verres peu sales.
	 90 min	<ul style="list-style-type: none"> Pour les charges normalement sales nécessitant un lavage rapide.
	 Rapide	<ul style="list-style-type: none"> Un lavage plus court pour les couverts légèrement sales qui n'ont pas besoin d'être séchés.
N° 6 Voyant	 Produit de rinçage	<ul style="list-style-type: none"> Si le voyant «  » est allumé, cela signifie que le lave-vaisselle est en rupture de produit de rinçage et doit être rempli.
N° 7		<ul style="list-style-type: none"> Pour afficher le délai de rappel, le délai d'attente, le code d'erreur, etc.
N° 8 Voyant de progression	 Prélavage	<ul style="list-style-type: none"> Le voyant de progression correspondant à l'opération en cours s'allume pour indiquer la progression du cycle.
	 Lavage principal	
	 Rinçage	
	 Séchage	
	 Fin du programme	

Programmes

Le tableau ci-dessous indique les programmes appropriés en fonction des niveaux de résidus alimentaires et de la quantité de détergent nécessaire. Il affiche également diverses informations relatives aux programmes. Les valeurs de consommation et la durée des programmes sont données à titre indicatif, sauf pour le programme « ÉCO ».

Programme	Description du cycle	Détergent de pré-lavage/lavage	Durée de fonctionnement (min)	Énergie (kWh)	Eau (L)
 Intensif	Prélavage 1 Prélavage 2 Lavage principal (65 °C) Rinçage 1 Rinçage 2 Dernier rinçage (68 °C) Séchage	0/17,8 g	165	0,76	19
 Normal (*Cycle de test)	Prélavage 1 Prélavage 2 Lavage principal (45 - 60 °C) Rinçage 1 Rinçage 2 Dernier rinçage (65 °C) Séchage	AHAM/NSF : 0/17,8 g DOE : 0/8,9 g	121 - 150	0,56 - 0,64	9,7 - 19
ECO	Prélavage Lavage principal (50 °C) Rinçage 1 Rinçage 2 Dernier rinçage (62 °C) Séchage	0/17,8 g	155	0,53	16
 Verre	Prélavage Lavage principal (50 °C) Rinçage 1 Rinçage 2 Dernier rinçage (62 °C) Séchage	0/17,8 g	125	0,60	16
 90 min	Prélavage (50 °C) Lavage principal (60 °C) Rinçage (55 °C) Dernier rinçage (68 °C) Séchage	0/17,8 g	90	0,83	13
 Rapide	Prélavage (55 °C) Lavage principal (60 °C) Rinçage (55 °C) Rinçage (58 °C) Séchage	0/17,8 g	60	0,56	13

Préparation et chargement de la vaisselle

Pensez à acheter des articles qui résistent au lave-vaisselle.

Pour les articles fragiles, sélectionnez un programme fonctionnant à la température la plus basse possible.

Pour éviter tout dommage, ne sortez pas le verre et les couverts du lave-vaisselle immédiatement après la fin du programme.

Pour le lavage des couverts / plats suivants

Ne sont pas lavables au lave-vaisselle

Les couverts à anse en bois, en porcelaine ou en nacre

Articles en plastique qui ne résistent pas à la chaleur

Couverts plus anciens avec des parties collées qui ne résistent pas à la température

Couverts ou plats collés

Les articles en étain ou en cuivre

Verre de cristal

Articles en acier susceptibles d'être attaqués par la rouille

Les plateaux en bois

Les articles en fibres synthétiques

Sont adaptés de manière limitée

Certains types de verres peuvent devenir ternes après un grand nombre de lavages

Les pièces en argent et en aluminium ont tendance à se décolorer au lavage

Les motifs émaillés peuvent s'estomper en cas de lavage fréquent en machine

Recommandations pour le chargement du lave-vaisselle

Grattez les grandes quantités de restes de nourriture. Ramollissez les restes d'aliments

brûlés dans les casseroles. Il n'est pas nécessaire de rincer la vaisselle sous le robinet.

Pour un fonctionnement optimal du lave-vaisselle, respectez les consignes de chargement suivantes.

(Les caractéristiques et l'aspect des paniers et des paniers à couverts peuvent varier d'un modèle à l'autre).

Placez les objets dans le lave-vaisselle de la manière suivante :

Les articles tels que les tasses, les verres, les casseroles, etc. doivent être placés face vers le bas.

Les articles incurvés ou comportant des évidements doivent être chargés en biais afin que l'eau puisse s'écouler.

Tous les articles sont empilés de manière sûre et ne peuvent pas se renverser.

Tous les articles sont placés de manière à ce que les bras d'aspersion puissent tourner librement pendant le lavage.

Chargez les objets creux tels que les tasses, les verres, les casseroles, etc. en orientant l'ouverture vers le bas, afin que l'eau ne s'accumule pas dans le récipient ou dans un fond profond.

La vaisselle et les couverts ne doivent pas être imbriqués les uns dans les autres, ni se recouvrir les uns les autres.

Pour prévenir les dommages, les verres ne doivent pas se toucher.

Le panier supérieur est conçu pour accueillir la vaisselle plus délicate et plus légère, comme les verres, les tasses à café et à thé.

Les couteaux à lame longue rangés en position verticale constituent un danger potentiel !

Les couverts longs et pointus, tels que les couteaux à découper, doivent être placés horizontalement dans le panier supérieur.

Ne surchargez pas votre lave-vaisselle. Ceci est important pour obtenir de bons résultats et pour une consommation raisonnable d'énergie.

REMARQUE

Les très petits objets ne doivent pas être lavés au lave-vaisselle, car ils pourraient facilement tomber du panier.

CHARGEMENT DES PANIERS

Chargement du panier supérieur (8 couverts)

Le panier supérieur a été conçu pour les petites assiettes, les tasses, les verres et les articles en plastique portant la mention « lavable au lave-vaisselle ». Chargez vos assiettes dans le lave-vaisselle en deux demi-rangs, de sorte que l'avant de chaque assiette soit tourné vers l'arrière de l'assiette qui la précède, et que les côtés ouverts des assiettes au centre du lave-vaisselle soient tournés l'un vers l'autre.

Lorsque vous chargez de la vaisselle, tirez suffisamment le panier supérieur pour pouvoir le charger sans heurter le comptoir.

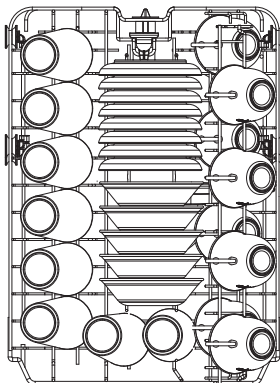

Chargement du panier inférieur (8 couverts)

Le panier inférieur a été spécialement conçu pour les assiettes plates, les bols à soupe, les assiettes, les casseroles, les couvercles et les plats à gratin.

Chargez les gros objets tels que les poêles et les casseroles dans le lave-vaisselle de manière à ce que les côtés ouverts soient tournés vers le bas.

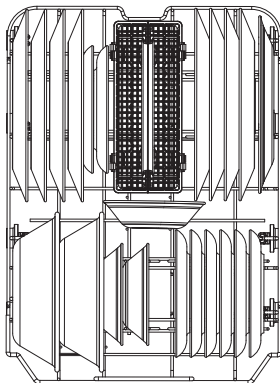

Chargement du panier à couverts

Le panier à couverts peut être divisé en trois modules distincts qui peuvent être utilisés dans les casiers supérieurs et inférieurs

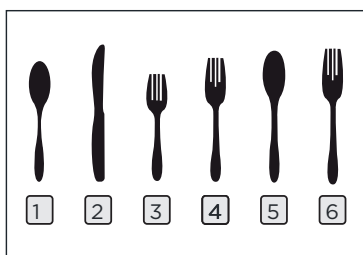
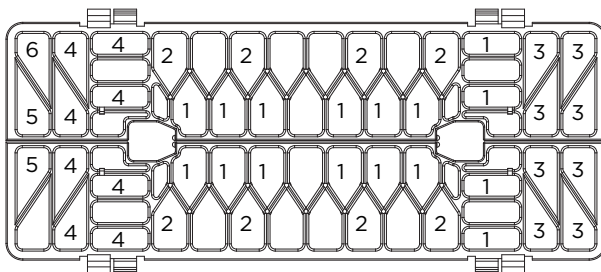

Numéro	Ustensile
1	Cuillères à soupe
2	Couteaux
3	Fourchettes à salade
4	Fourchettes
5	Grandes cuillères
6	Grandes fourchettes

⚠ AVERTISSEMENT



Ne laissez aucun ustensile dépasser du bas.
Chargez toujours les ustensiles tranchants avec la pointe vers le bas !
Veillez à ce que rien ne dépasse du fond du panier ou de la grille et ne bloque le jet inférieur.

Retrait de la vaisselle

Pour éviter que de l'eau ne coule du panier supérieur dans le panier inférieur, nous vous recommandons de vider d'abord le panier inférieur, puis le panier supérieur.

⚠ AVERTISSEMENT



Les ustensiles seront chauds ! Pour éviter tout dommage, ne sortez pas le verre et les couverts du lave-vaisselle pendant environ 15 minutes après la fin du programme.

Conseils relatifs au chargement des paniers

Ajustement du panier supérieur

La hauteur du panier supérieur peut être facilement ajustée pour accueillir des plats plus hauts dans le panier supérieur ou inférieur.

Pour ajuster la hauteur du panier supérieur, procédez comme suit :

1. Sortez le panier supérieur.

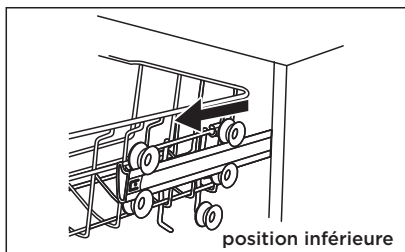

2. Retirez le panier supérieur.

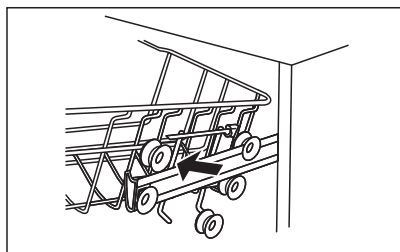

3. Fixez à nouveau le panier supérieur aux rouleaux supérieurs ou inférieurs.

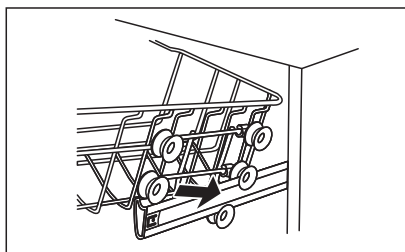

4. Poussez le panier supérieur.

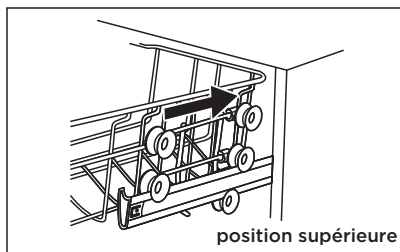

Replier les supports-tasses

Pour faire de la place aux objets plus grands dans le panier supérieur, soulevez le porte-tasses.

Vous pouvez alors appuyer dessus les grands verres. Vous pouvez également le retirer lorsqu'il n'est pas nécessaire.



Fonction du produit de rinçage et du détergent

Le produit de rinçage est libéré lors de la phase de rinçage final pour éviter que l'eau ne forme des gouttelettes sur votre vaisselle, ce qui peut laisser des taches et des traces. Il améliore également le séchage en permettant à l'eau de mieux glisser sur la vaisselle. Votre lave-vaisselle est conçu pour fonctionner avec du produit de rinçage liquide.

⚠ AVERTISSEMENT

Utilisez uniquement les produits de rinçage de marque pour lave-vaisselle. Ne mettez jamais dans le distributeur de produit de rinçage d'autres substances (par ex., produit de nettoyage pour lave-vaisselle, détergent liquide). Cela pourrait endommager la machine.

Quand remplir le distributeur de produit de rinçage ?

Ajouter le produit de rinçage dans le distributeur lorsque le symbole du produit de rinçage (☼) est allumé sur l'écran LED.



Fonction du détergent

Les ingrédients chimiques qui composent le détergent sont nécessaires à l'enlèvement, à l'élimination et à l'évacuation de toutes les saletés du lave-vaisselle. La majorité des détergents de qualité commerciale conviennent à cette fin.

⚠ AVERTISSEMENT

Utilisation appropriée du détergent

Utilisez uniquement des détergents spécialement conçus pour les lave-vaisselles. Il faut que le détergent soit frais et sec.

Ne remplissez pas le distributeur de détergent avant d'être prêt à mettre le lave-vaisselle en marche.



Le détergent à vaisselle est corrosif ! À garder hors de la portée des enfants.

Remplissage du réservoir de produit de rinçage

Le produit de rinçage est libéré lors de la phase de rinçage final pour éviter que l'eau ne forme des gouttelettes sur votre vaisselle, ce qui peut laisser des taches et des traces. Il améliore également le séchage en permettant à l'eau de mieux glisser sur la vaisselle. Votre lave-vaisselle est conçu pour fonctionner avec du produit de rinçage liquide.

1. Retirez le bouchon du réservoir de produit de rinçage 2 en le tournant dans le sens antihoraire.
2. Versez délicatement le produit de rinçage dans son distributeur, en évitant qu'il ne déborde.

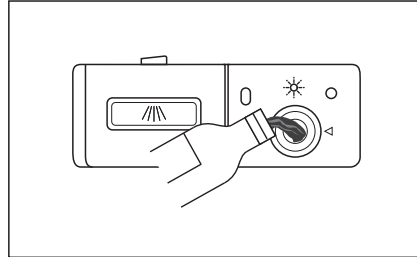
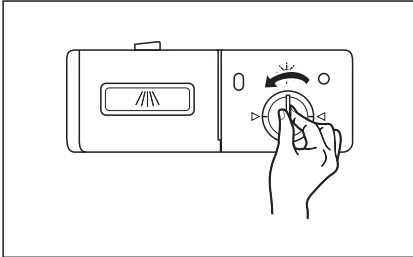

3. Fermez le bouchon du réservoir de produit de rinçage en le tournant dans le sens horaire.

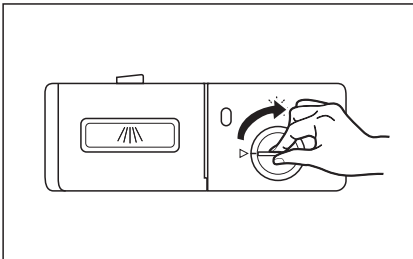

Réglage du réservoir du produit de rinçage

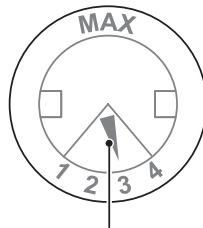
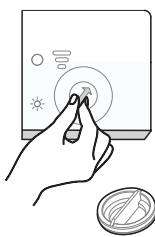

Levier de réglage (Rinçage)

Tournez le cadran indicateur du produit de rinçage sur un chiffre compris entre 1 et 4. Plus le chiffre est élevé, plus le lave-vaisselle utilise de produit de rinçage. Si la vaisselle ne sèche pas correctement ou si elle est tachée, réglez la molette sur le chiffre supérieur jusqu'à ce que la vaisselle soit exempte de taches. Réduisez-le en cas de taches blanchâtres collantes sur vos plats ou de film bleuâtre sur les verres ou les lames de couteau.

Remplissage du distributeur de détergent

1. Appuyez sur le loquet d'ouverture du distributeur de détergent pour ouvrir le couvercle.
2. Remplissez le détergent jusqu'à la ligne de remplissage inférieure A. (15 grammes) pour la vaisselle peu sale telle que la verrerie. Pour un niveau de saleté normal, remplir jusqu'à la ligne de remplissage MAX B (25 grammes).

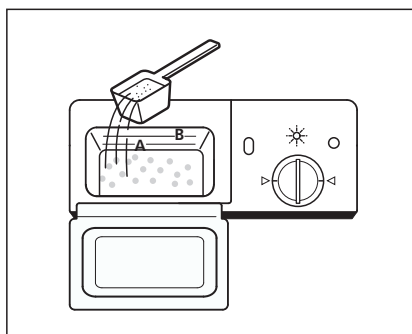
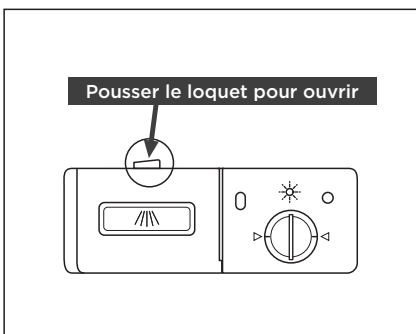

3. Fermez le couvercle et appuyez dessus jusqu'à ce qu'il s'enclenche.

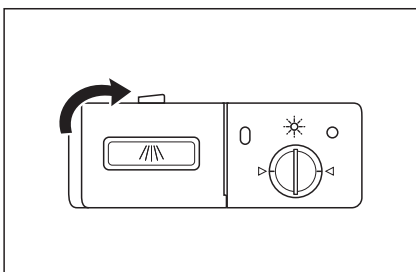

REMARQUE

Il faut savoir que le réglage peut varier en fonction de la saleté de l'eau. Respectez les recommandations du fabricant figurant sur l'emballage du détergent.

Économie d'énergie

1. Le prérinçage de la vaisselle n'est pas recommandé, car il entraîne une augmentation de la consommation d'eau et d'énergie.
2. Le lavage de la vaisselle dans un lave-vaisselle ménager consomme généralement moins d'énergie et d'eau au moment de son utilisation que le lavage de la vaisselle à la main si le lave-vaisselle ménager est utilisé conformément aux instructions.

Démarrer un programme

1. Sortez les paniers inférieur et supérieur, chargez la vaisselle et remettez-les en place. Il est recommandé de charger d'abord le panier inférieur, puis le panier supérieur.
2. Versez le détergent.
3. Insérez la fiche dans la prise de courant. L'alimentation électrique est indiquée à la dernière page de la « fiche produit ». Assurez-vous que le robinet d'arrivée d'eau est ouvert à pleine pression.
4. Ouvrez la porte, puis appuyez sur le touche d'alimentation.
5. Choisissez un programme, le voyant correspondant s'allume. Appuyez sur la touche Démarrer/Mettre en pause, le lave-vaisselle démarre son cycle après quelques secondes.

Modification du programme à mi-cycle

Un programme ne peut être modifié que s'il n'a fonctionné que pendant une courte période, sinon le détergent peut avoir déjà été libéré ou l'eau de lavage contenant le détergent a déjà été vidangée. Si c'est le cas, le lave-vaisselle doit être réinitialisé et le distributeur de détergent doit être rempli à nouveau. Pour réinitialiser le lave-vaisselle, suivez les instructions suivantes :

1. Ouvrez légèrement la porte pour arrêter le lave-vaisselle. Une fois que le bras d'aspersion a cessé de fonctionner, vous pouvez ouvrir complètement la porte.
2. Appuyez sur la touche Démarrer/Annuler pendant plus de 3 secondes pour annuler le programme.
3. Appuyez sur la touche Programme pour sélectionner le programme souhaité.
4. Appuyez sur la touche Démarrer/Annuler, puis fermez la porte dans les quatre secondes, le lave-vaisselle démarre après 10 secondes.

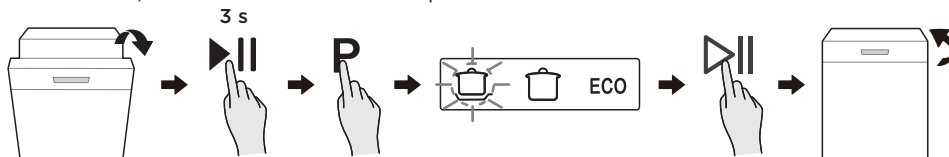

Avez-vous oublié d'ajouter de la vaisselle ?

Un article oublié peut être ajouté à tout moment avant que le distributeur de détergent ne s'ouvre. Si tel est le cas, suivez les instructions ci-dessous :

1. Ouvrez légèrement la porte pour arrêter le lave-vaisselle. Une fois que le bras d'aspersion a cessé de fonctionner, vous pouvez ouvrir complètement la porte.
2. Ajoutez les articles oubliés.
3. Appuyez sur la touche Démarrer/Annuler, puis fermez la porte dans les quatre secondes, le lave-vaisselle démarre après 10 secondes.

Après 5 secondes

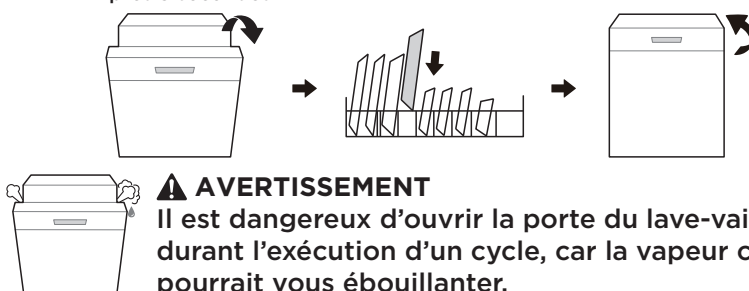

NETTOYAGE ET ENTRETIEN

Entretien externe

La porte et son joint

Nettoyez régulièrement les joints de la porte à l'aide d'un chiffon doux et humide afin d'éliminer les dépôts de nourriture. Lors du chargement du lave-vaisselle, des résidus d'aliments et de boissons peuvent s'écouler sur les côtés de la porte du lave-vaisselle. Ces zones sont situées à l'extérieur de la cuve de lavage et ne sont pas atteintes par l'eau provenant des bras d'aspersion. Tout dépôt d'aliment doit être essuyé avant la fermeture de la porte.

Panneau de commande

Essayez, au besoin, le panneau de commande uniquement à l'aide d'un chiffon doux et humide.

⚠ AVERTISSEMENT

Pour éviter la pénétration d'eau dans la serrure de la porte et les composants électriques, n'utilisez aucun type de nettoyant en aérosol.

N'utilisez jamais de produits de nettoyage abrasifs ou de tampons à récurer sur les surfaces extérieures, car vous risquez de rayer la surface. Certains essuie-tout sont également susceptibles de rayer ou de laisser des marques sur la surface.

Entretien interne

Système de filtrage

Le système de filtrage situé au fond de la cuve de lavage retient les gros résidus provenant du cycle de lavage, y compris les corps étrangers tels que les cure-dents ou les tessons. Les gros résidus collectés peuvent provoquer l'obstruction des filtres. Vérifiez régulièrement l'état des filtres, retirez soigneusement les corps étrangers et nettoyez les pièces du système de filtrage si nécessaire avec de l'eau. Suivez les étapes de nettoyage du filtre ci-dessous.

⚠ AVERTISSEMENT

Les illustrations sont fournies à titre indicatif, le système de filtration et les bras d'aspersion peuvent varier d'un modèle à l'autre.

1. Tenez le filtre grossier et tournez-le dans le sens antihoraire pour le déverrouiller. Soulevez le filtre vers le haut et sortez-le du lave-vaisselle.
2. Le filtre fin peut être retiré de la partie inférieure de l'ensemble du filtre. Le filtre grossier peut être détaché du filtre principal en pressant légèrement les languettes situées en haut et en le tirant.

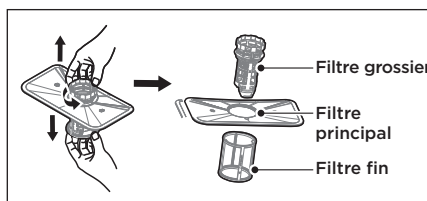
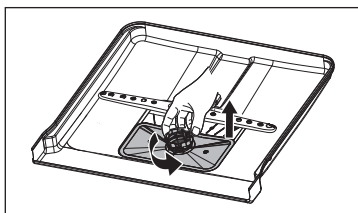

3. Les résidus d'aliments plus épais peuvent être nettoyés au cours du rinçage du filtre à l'eau courante. Pour un nettoyage plus approfondi, servez-vous d'une brosse de nettoyage souple.



4. Remontez les filtres dans le sens inverse du démontage, replacez l'insert du filtre et tournez-le dans le sens horaire jusqu'à la flèche de fermeture.

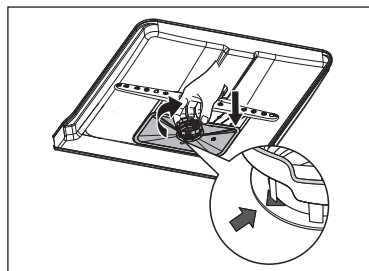

⚠ AVERTISSEMENT

Ne serrez pas excessivement les filtres. Remettez les filtres dans l'ordre avec soin, sinon de gros résidus risquent de pénétrer dans le système et de le bloquer. N'utilisez jamais le lave-vaisselle sans avoir remis les filtres en place. Un remplacement incorrect du filtre peut réduire le niveau de performance de l'appareil et endommager la vaisselle et les ustensiles.

Bras d'aspersion

Il est nécessaire de nettoyer régulièrement le bras d'aspersion, car les produits chimiques de l'eau dure peuvent boucher les jets et les roulements du bras d'aspersion. Pour nettoyer le bras d'aspersion, suivez les instructions suivantes :

1. Pour retirer le bras d'aspersion supérieur, maintenez l'écrou au centre et tournez le bras d'aspersion dans le sens antihoraire pour le retirer.
2. Pour retirer le bras d'aspersion inférieur, tirez-le vers le haut.

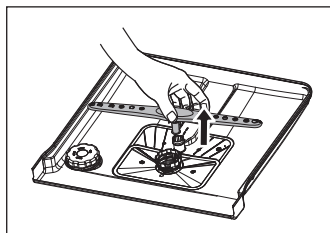
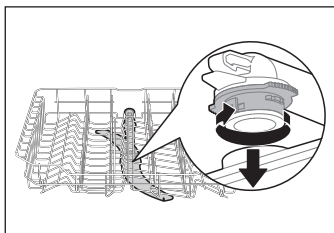

3. Lavez les bras à l'eau chaude savonneuse et utilisez une brosse souple pour nettoyer les jets.

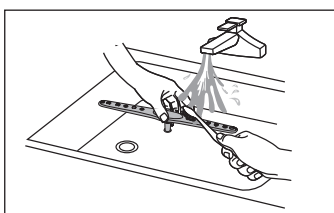

Entretien du lave-vaisselle

Précaution contre le gel

Prenez des mesures contre le gel pour protéger votre lave-vaisselle en hiver. Après chaque cycle de lavage, procédez comme suit :

1. Coupez l'alimentation électrique du lave-vaisselle.
2. Coupez l'alimentation en eau et débranchez le tuyau d'entrée d'eau de la vanne d'eau.
3. Évacuez l'eau du tuyau d'entrée d'eau et de la vanne d'eau. (Servez-vous d'une bassine pour recueillir l'eau)
4. Rebranchez le tuyau d'entrée d'eau à la vanne d'eau.
5. Retirez le filtre au fond de la cuve et utilisez une éponge pour absorber l'eau dans le puisard.

Après chaque lavage

Après chaque lavage, couper l'alimentation en eau de l'appareil et laissez la porte légèrement ouverte pendant un certain temps afin d'éliminer l'humidité et les odeurs à l'intérieur de l'appareil.

Débrancher la fiche

Avant tout nettoyage et entretien, il faut toujours débrancher la fiche de la prise.

Pas de nettoyant abrasif ni solvant

Il ne faut pas utiliser de solvants ou de produits de nettoyage abrasifs pour l'extérieur et les parties en caoutchouc du lave-vaisselle. Utilisez uniquement un chiffon imbibé d'eau chaude savonneuse.

Pour éliminer les taches ou les traces des surfaces intérieures, utilisez un chiffon humidifié et un peu de vinaigre ou un produit de nettoyage spécialement conçu pour les lave-vaisselles.

En cas de non-utilisation prolongée

Il est recommandé de lancer un cycle de lavage lorsque le lave-vaisselle est vide, puis de débrancher la fiche, de couper l'alimentation en eau et de laisser la porte du lave-vaisselle légèrement ouverte. Cette précaution permettra de prolonger la durée de vie des joints de porte et d'éviter la formation d'odeurs dans l'appareil.

Déplacement de l'appareil

S'il faut déplacer la machine, essayez de la maintenir verticale. Si cela est absolument nécessaire, vous pouvez la coucher sur le dos.

Joints

Les résidus d'aliments coincés dans les joints sont l'un des facteurs qui entraînent la formation d'odeurs dans le lave-vaisselle. Un nettoyage régulier à l'aide d'une éponge humide permet d'éviter ce problème.

DÉPANNAGE

Avant d'appeler un réparateur

La consultation des tableaux qui suivent pourrait vous éviter de faire appel à un réparateur.

Problème	Cause possible	Solution
Le lave-vaisselle ne démarre pas	<ul style="list-style-type: none">Fusible grillé ou disjoncteur déclenché.	Remplacez le fusible ou réarmez le disjoncteur. Retirez tout autre appareil partageant le même circuit avec le lave-vaisselle.
	<ul style="list-style-type: none">Pas d'alimentation électrique.	Assurez-vous que le lave-vaisselle est allumé et que la porte est bien fermée. Assurez que le cordon d'alimentation est bien branché dans une prise secteur.
	<ul style="list-style-type: none">La pression d'eau est faible	Vérifiez le raccordement correct de l'alimentation en eau et l'ouverture du robinet.
	<ul style="list-style-type: none">La porte du lave-vaisselle est mal fermée.	Assurez-vous de bien fermer la porte et de la verrouiller.
L'eau n'est pas pompée du lave-vaisselle	<ul style="list-style-type: none">Le tuyau de vidange est tordu ou coincé.	Vérifiez le tuyau de vidange.
	<ul style="list-style-type: none">Le filtre est bouché.	Vérifiez le système de filtration.
	<ul style="list-style-type: none">Évier de cuisine bouché.	Vérifiez l'évier de la cuisine pour vous assurer qu'il se vide correctement. Si le problème est au niveau de l'évier, vous aurez peut-être besoin d'un plombier plutôt que d'un réparateur pour lave-vaisselle.
Mousse dans la cuve	<ul style="list-style-type: none">Le détergent n'est pas approprié.	Utilisez uniquement le détergent prévu pour le lave-vaisselle afin d'éviter la formation de mousse. Dans ce cas, ouvrez le lave-vaisselle et laissez la mousse se dissiper. Versez 1 litre d'eau froide dans le fond du lave-vaisselle. Fermez la porte du lave-vaisselle, puis sélectionnez n'importe quel cycle. Dans un premier temps, le lave-vaisselle évacue l'eau. Ouvrez la porte une fois la phase d'évacuation terminée et vérifiez si la mousse a disparu. Répétez l'opération si nécessaire.
	<ul style="list-style-type: none">Produit de rinçage renversé.	Essuyez toujours immédiatement les produits de rinçage renversés.

Problème	Cause possible	Solution
Intérieur de la cuve taché	<ul style="list-style-type: none"> Un détergent avec colorant peut avoir été utilisé. 	Assurez-vous que le détergent ne contient pas de colorant.
Pellicule blanche sur les surfaces intérieures	<ul style="list-style-type: none"> Minéraux contenus dans l'eau dure 	Pour nettoyer l'intérieur, utilisez un chiffon doux humide avec du détergent pour lave-vaisselle et portez des gants en caoutchouc. N'utilisez jamais un nettoyant autre que le détergent pour lave-vaisselle, afin d'éviter la formation de mousse ou d'écume.
Il y a des taches de rouille sur la vaisselle	<ul style="list-style-type: none"> Les ustensiles concernés ne sont pas résistants à la corrosion. 	Évitez de laver les objets qui ne sont pas résistants à la corrosion dans le lave-vaisselle.
Bruit de cognement dans le lave-vaisselle	<ul style="list-style-type: none"> Un bras d'aspersion cogne contre un objet dans un panier 	Arrêtez le programme et disposez à nouveau la vaisselle qui bloque le bras d'aspersion.
Bruit de claquement dans le lave-vaisselle	<ul style="list-style-type: none"> Des objets bougent dans le lave-vaisselle. 	Arrêtez le programme et disposez à nouveau la vaisselle.
Bruits de cognement dans les conduites d'eau	<ul style="list-style-type: none"> Cela peut être dû à l'installation ou à la section transversale des tuyaux. 	Cette opération n'a aucune influence sur le fonctionnement du lave-vaisselle. En cas de doute, contactez un plombier qualifié.
La vaisselle n'est pas propre	<ul style="list-style-type: none"> La vaisselle n'a pas été correctement positionnée. 	Reportez-vous à la section « Préparation et chargement de la vaisselle ».
	<ul style="list-style-type: none"> Le programme n'était pas assez puissant. 	Choisissez un programme plus intensif.
	<ul style="list-style-type: none"> Une quantité insuffisante de détergent a été utilisée. 	Utilisez plus de détergent ou changez de détergent.
	<ul style="list-style-type: none"> De la vaisselle a bloqué le mouvement des bras d'aspersion. 	Réarrangez les objets pour qu'ils ne gênent pas la rotation des bras d'aspersion.
	<ul style="list-style-type: none"> Les filtres ne sont pas propres ou ne sont pas correctement fixés au fond de la cuve de lavage. Cela peut provoquer le bouchage des buses des bras d'aspersion. 	Nettoyez et/ou fixez le filtre correctement. Nettoyez les bras d'aspersion.

Problème	Cause possible	Solution
Les objets en verre sont recouverts d'une pellicule blanchâtre.	<ul style="list-style-type: none"> Combinaison d'eau douce et de trop de détergent. 	Utilisez moins de détergent si vous votre eau est douce et sélectionnez un cycle plus court pour les objets en verre.
Taches noires ou grises sur la vaisselle	<ul style="list-style-type: none"> Les ustensiles en aluminium ont frotté contre la vaisselle 	Éliminez ces taches avec un nettoyeur légèrement abrasif.
Détergent oublié dans le distributeur	<ul style="list-style-type: none"> La vaisselle bloque le distributeur de détergent 	Recharger correctement la vaisselle.
La vaisselle ne sèche pas	<ul style="list-style-type: none"> La vaisselle n'a pas été correctement placée 	Utilisez des gants si vous trouvez des résidus de détergent sur la vaisselle afin d'éviter les irritations de la peau.
	<ul style="list-style-type: none"> Pas assez de produit de rinçage 	Augmentez la quantité de produit de rinçage/remplissez le distributeur de produit de rinçage.
	<ul style="list-style-type: none"> La vaisselle a été retirée trop tôt 	Ne videz pas votre lave-vaisselle immédiatement à la fin du lavage. Entrouvrez la porte pour laisser la vapeur s'échapper. Commencez à sortir la vaisselle quand elle n'est plus chaude au toucher. Déchargez d'abord le panier inférieur pour éviter que la vaisselle qui y est disposée ne soit mouillée par l'eau provenant du panier supérieur.
	<ul style="list-style-type: none"> Un mauvais programme a été sélectionné. 	S'agissant d'un programme à courte durée, la température de lavage est plus faible, ce qui réduit la performance de lavage. Choisissez un programme dont la durée de lavage est plus longue.
	<ul style="list-style-type: none"> Des couverts avec un revêtement de mauvaise qualité ont été utilisés. 	L'évacuation de l'eau est plus difficile avec ces ustensiles. Les couverts et la vaisselle de ce type ne doivent pas être lavés dans le lave-vaisselle.

⚠ AVERTISSEMENT

La réparation par soi-même ou la réparation par une personne non professionnelle peut entraîner des risques graves pour la sécurité de l'utilisateur de l'appareil et compromettre la garantie.

CODES D'ERREUR

En cas de dysfonctionnement, le lave-vaisselle affiche un code d'erreur. Le tableau suivant indique les éventuels codes d'erreur et leurs causes.

Problème	Cause possible	Solution
E1	<ul style="list-style-type: none">Le débit d'alimentation est trop faible.	Les robinets ne s'ouvrent pas, l'arrivée d'eau est limitée ou la pression de l'eau est trop faible.
E3	<ul style="list-style-type: none">La température requise n'a pas été atteinte.	Dysfonctionnement de l'élément chauffant.
E4	<ul style="list-style-type: none">Débordement.	Certains accessoires du lave-vaisselle présentent des fuites.

AVERTISSEMENT

- En cas d'écoulement d'eau, fermez la conduite d'eau principale avant d'appeler le service clientèle.
- Si le bac de condensation contient de l'eau en raison d'un débordement d'eau ou d'une petite fuite, vous devez évacuer l'eau avant de redémarrer le lave-vaisselle.
- S'il y a un code d'erreur qui ne peut pas être résolu, il faut demander une assistance professionnelle.

MARQUES, DROITS D'AUTEUR ET DÉCLARATION LÉGALE

Le logo , les marques verbales, le nom commercial, la présentation et toutes les versions de ces éléments sont des propriétés précieuses de Midea Group ou de ses sociétés affiliées (« Midea »), auxquelles sont rattachés des marques, des droits d'auteur et d'autres droits de propriété intellectuelle, ainsi que toute bonne volonté résultant de l'utilisation d'une partie quelconque de la marque Midea. L'utilisation de la marque Midea à des fins commerciales sans le consentement écrit préalable de la société Midea peut constituer une contrefaçon de marque ou une concurrence déloyale en violation des lois en vigueur.

Ce mode d'emploi est élaboré par Midea qui en réserve tous les droits d'auteur. Aucune entité ou individu ne peut utiliser, dupliquer, modifier, distribuer en totalité ou en partie ce manuel, ni le joindre ou le vendre avec d'autres produits sans le consentement écrit préalable de la société Midea.

Toutes les fonctions et instructions décrites étaient à jour au moment de l'impression de ce mode d'emploi. Toutefois, le produit réel peut varier en raison de fonctions et de conceptions améliorées.

ÉLIMINATION ET RECYCLAGE

Instructions importantes relatives à l'environnement

Conformité à la directive DEEE et mise au rebut de l'appareil utilisé :

Cet appareil est conforme à la directive européenne DEEE (2012/19/UE).

Cet appareil porte un symbole de classification des déchets d'équipements électriques et électroniques (DEEE).

Ce symbole indique que cet appareil, une fois utilisé, ne doit pas être mis au rebut au même titre que les autres déchets ménagers. L'appareil, une fois utilisé, doit être soumis à un point de collecte officiel dédié au recyclage des appareils électriques et électroniques. Pour trouver ces points de collecte, veuillez contacter les autorités locales ou le détaillant qui vous a vendu l'appareil. Chaque ménage joue un rôle important dans la récupération et le recyclage des vieux appareils. L'élimination appropriée des appareils usagés aide à prévenir les conséquences négatives potentielles pour l'environnement et la santé humaine.



Conformité à la directive RoHS

L'appareil que vous avez acheté est conforme à la directive européenne RoHS (2011/65/UE). Il ne contient pas de matériaux nocifs et interdits spécifiés dans la directive.

Informations sur l'emballage

Les matériaux d'emballage de l'appareil sont fabriqués à partir de matériaux recyclables, conformément à notre réglementation nationale sur l'environnement. Ne jetez pas les matériaux d'emballage avec les déchets domestiques ou autres. Apportez-les aux points de collecte des matériaux d'emballage désignés par les autorités locales.

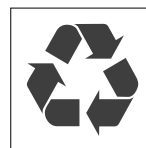

AVIS DE PROTECTION DES DONNÉES

Pour la fourniture des services convenus avec le client, nous nous engageons à respecter sans restriction toutes les dispositions de la loi applicable en matière de protection des données, conformément aux pays dans lesquels les services au client seront fournis, ainsi que, le cas échéant, le Règlement général sur la protection des données de l'UE (RGPD).

En règle générale, nous traitons les données pour remplir notre obligation contractuelle avec vous et pour des raisons de sécurité des produits, pour sauvegarder vos droits en rapport avec les questions de garantie et d'enregistrement des produits. Dans certains cas, mais uniquement si une protection appropriée des données est assurée, les données personnelles peuvent être transférées à des destinataires situés en dehors de l'Espace économique européen.

Vous pouvez obtenir plus d'informations sur demande. Vous pouvez contacter notre délégué à la protection des données à l'adresse suivante **MideaDPO@midea.com**. Pour exercer vos droits tels que le droit d'opposition au traitement de vos données personnelles à des fins de marketing direct, veuillez nous contacter à l'adresse suivante **MideaDPO@midea.com**. Pour trouver des informations supplémentaires, veuillez suivre le code QR.

GARANTIE LIMITÉE DU LAVE- VAISSELLE MIDEA

JOINDRE VOTRE REÇU ICI. UNE PREUVE D'ACHAT EST NÉCESSAIRE POUR OBTENIR UN SERVICE DE GARANTIE.

Veillez vous munir des informations suivantes lorsque vous appelez le centre de service clientèle :

- Nom, adresse et numéro de téléphone
- Numéro de modèle et de série
- Une description claire et détaillée du problème
- Preuve d'achat, y compris le nom et l'adresse du distributeur ou du détaillant

SI VOUS AVEZ BESOIN D'UNE RÉPARATION :

1. Avant de nous contacter pour une réparation, il faut être sûr que votre produit nécessite une réparation. Certaines questions peuvent être traitées sans réparation. Veuillez prendre quelques minutes pour consulter la section Dépannage du mode d'emploi ou visitez le site <http://us.Midea.com/support>.
2. Tous les services de garantie sont fournis exclusivement par nos fournisseurs de services Midea agréés, aux États-Unis et au Canada.

Service clientèle Midea

Aux États-Unis ou au Canada, appelez le 1-866-646-4332.

Si vous vous trouvez en dehors des États des États-Unis ou du Canada, contactez votre détaillant Midea agréé pour déterminer si une autre garantie s'applique.

GARANTIE LIMITÉE À VIE

CE QUI EST COUVERT

GARANTIE LIMITÉE DE PREMIÈRE ANNÉE (PIÈCES ET MAIN-D'ŒUVRE)

Pendant un an à compter de la date d'achat, si cet appareil est installé, utilisé et entretenu conformément aux instructions jointes ou fournies avec le produit, Midea America Corporation (ci-après « Midea ») paiera les pièces de rechange spécifiées par l'usine et la main-d'œuvre de réparation pour corriger les défauts de matériaux ou de fabrication qui existaient lorsque cet appareil a été acheté, ou, à sa seule discrétion, remplacera le produit. En cas de remplacement du produit, votre appareil sera garanti pour la durée restante de la période de garantie de l'appareil d'origine.

GARANTIE LIMITÉE À VIE (CUVE EN ACIER INOXYDABLE ET REVÊTEMENT INTÉRIEUR DE LA PORTE UNIQUEMENT)

Pendant toute la durée de vie du produit à partir de la date d'achat originale, lorsque ce grand appareil est installé, utilisé et entretenu conformément aux instructions jointes ou fournies avec le produit, Midea paiera les pièces spécifiées par l'usine et la main-d'œuvre pour la réparation des composants suivants afin de corriger les défauts non cosmétiques de matériaux ou de fabrication qui existaient lors de l'achat de ce grand appareil :

- Cuve en acier inoxydable
- Revêtement intérieur de la porte

LE SEUL ET EXCLUSIF RECOURS DU CLIENT DANS LE CADRE DE LA PRÉSENTE GARANTIE LIMITÉE CONSISTE EN LA RÉPARATION OU LE REMPLACEMENT DU PRODUIT COMME PRÉVU ICI. Le service doit être fourni par une compagnie de service désignée par Midea. Cette garantie limitée n'est valable que dans les 50 États des États-Unis ou au Canada et s'applique uniquement lorsque l'appareil électroménager est utilisé dans le pays dans lequel il a été acheté. Cette garantie limitée rentre en vigueur à partir de la date de l'achat initial par le consommateur. Une preuve de la date d'achat originale est requise pour obtenir un service sous cette garantie limitée.

GARANTIE LIMITÉE À VIE

CE QUI N'EST PAS COUVERT

1. Utilisation commerciale, non résidentielle ou multifamiliale, ou utilisation non conforme aux instructions publiées à l'intention de l'utilisateur, de l'exploitant ou de l'installateur.
2. Instruction sur l'utilisation de votre produit à domicile.
3. Service visant à corriger un entretien ou une installation incorrects du produit, une installation non conforme aux codes de l'électricité ou de la plomberie, ou une correction de l'électricité ou de la plomberie domestique (c'est-à-dire le câblage de la maison, les fusibles, la plomberie ou les tuyaux d'entrée d'eau).
4. Consommables (ampoules, piles, filtres à air ou à eau, etc.).
5. Défauts ou dommages causés par l'utilisation de pièces ou d'accessoires Midea non authentiques.
6. Les dommages résultant d'un accident, d'une mauvaise utilisation, d'un abus, d'un incendie, d'une inondation, de problèmes électriques, de catastrophes naturelles ou de l'utilisation de produits non approuvés par Midea.
7. Les réparations de pièces ou de systèmes visant à corriger les dommages ou les défauts du produit causés par un service non autorisé, une altération ou une modification de l'appareil.
8. Les dommages cosmétiques, y compris les rayures, les bosses, les ébrèchures et autres dommages aux finitions des appareils, sauf si ces dommages résultent de défauts de matériaux et de fabrication et qu'ils sont signalés à Midea dans un délai de 30 jours.
9. Entretien courant du produit.
10. Décoloration, rouille ou oxydation des surfaces résultant d'environnements caustiques ou corrosifs, y compris, mais sans s'y limiter, de fortes concentrations de sel, d'une humidité élevée ou d'une exposition à des produits chimiques.
11. Retrait ou livraison. Ce produit est destiné à être réparé à domicile.
12. Frais de déplacement ou de transport pour l'entretien dans des endroits éloignés où un réparateur agréé Midea n'est pas disponible.
13. Le retrait ou la réinstallation d'appareils ou d'équipements encastrés inaccessibles (c.-à-d. garnitures, panneaux décoratifs, revêtements de sol, armoires, îlots, comptoirs, cloisons sèches, etc.) qui gênent l'entretien, l'enlèvement ou le remplacement du produit.
14. Entretien ou pièces détachées d'appareils dont les numéros de modèle/série d'origine ont été enlevés, modifiés ou ne sont pas facilement identifiables.

Les frais de réparation ou de remplacement dans ces circonstances sont à la charge du client.

EXCLUSIONS DE GARANTIE IMPLICITES

LES GARANTIES IMPLICITES, Y COMPRIS TOUTE GARANTIE IMPLICITE DE QUALITÉ MARCHANDE OU GARANTIE IMPLICITE D'ADAPTATION À UN USAGE PARTICULIER, SONT LIMITÉES À UN AN OU À LA PÉRIODE LA PLUS COURTE AUTORISÉE PAR LA LOI. Certains états et provinces n'autorisent pas les limitations de durée des garanties implicites de qualité marchande ou d'adéquation, de sorte que cette limitation peut ne pas s'appliquer à vous. Cette garantie vous confère des droits légaux spécifiques, et vous permet d'avoir d'autres droits qui varient d'un état à l'autre.

AVIS DE NON-RESPONSABILITÉ DES REPRÉSENTATIONS EN DEHORS DE LA GARANTIE

Midea ne fait aucune déclaration concernant la qualité, la durabilité ou le besoin de service ou de réparation de cet appareil électroménager autre que les déclarations contenues dans cette garantie. Si vous souhaitez une garantie plus longue ou plus complète que la garantie limitée fournie avec cet appareil électroménager, vous devez demander à Midea ou à votre détaillant d'acheter une garantie prolongée.

LIMITATION DES RECOURS ; EXCLUSION DES DOMMAGES DIRECTS ET INDIRECTS

LE SEUL ET EXCLUSIF RECOURS DU CLIENT DANS LE CADRE DE LA PRÉSENTE GARANTIE LIMITÉE CONSISTE EN LA RÉPARATION PRÉVUE CI-DESSUS. MIDEA NE SERA PAS TENUE RESPONSABLE DES DOMMAGES DIRECTS ET INDIRECTS. Certains états et provinces n'autorisent pas l'exclusion ou la limitation des dommages directs ou indirects, de sorte que ces limitations et exclusions peuvent ne pas s'appliquer à vous. Cette garantie vous confère des droits légaux spécifiques, et vous permet d'avoir d'autres droits qui varient d'un état à l'autre.



make yourself at home



www.midea.com

© Midea 2022 tous droits réservés